

2018

COURMAN

Ascenseur, Escalier Mécanique, Trottoir Roulant,
Monte-Voiture Charge, Monte-Voiture, Monte-Plat

C-MV

Monte – Voiture

Maison, Villa, Résidence, Immeuble, Centre Commerciale.





Sommaire

Société COURMAN	3
La fiabilité	4
COURMAN Styles	5
La Sécurité	7
C-MV	8
Structure C-S	9
La technologie COURM@COM	10
Caractéristiques C-MV	11
Motorisation Hydraulique	13
Moteur Gearless	15
Note C-MV	19



Une société, créée en 2018, COURMAN est devenue fabricant Belge indépendant de matériel d'ascenseur.

Ses produits sont aujourd'hui distribués dans une dizaine de pays à travers le monde.

COURMAN a su développer et diversifier son activité initiale de commercialisation de composants, de sorte qu'aujourd'hui elle conçoit, fabrique et distribue du matériel d'ascenseurs.

Son savoir-faire et son expertise sont mis au service de la production d'ascenseurs complets pour les bâtiments neufs, le remplacement d'appareils existants ainsi que la modernisation et la mise en conformité d'appareils déjà existants.

La société dispose d'un service de développement capable d'innover et de s'adapter aux technologies les plus avancées.

Les produits sont industrialisés au sein du groupe COURMAN ou sous licence, en partenariat avec les plus grands fabricants de composants.

Que ce soit via son équipe de technico-commerciaux, son service logistique, COURMAN a résolument orienté sa stratégie vers le service client.

Ses équipes sont formées au métier de l'ascenseur et des réglementations en vigueur, pour conseiller et répondre aux besoins spécifiques des ascensoristes, architectes, promoteurs Immobiliers...

La fiabilité

Avec le C-MV, COURMAN propose à ses clients une gamme de monte-voiture répondant aux contraintes des bâtiments.

Flexibilité et robustesse.

Réalisée sur mesure, cette gamme est destinée au transport de véhicules. Particulièrement adaptée aux besoins de ses clients, elle tient compte des conditions d'environnement (milieux froids, humides ou poussiéreux) et des contraintes liées aux bâtiments, tout en assurant un respect des normes et réglementations en vigueur.

Adaptable, flexible et robuste pour répondre à tous types d'exigences en termes de charge, de dimensions ou de finitions de cabines, les différentes options permettent une définition optimisée du produit final. Pensée et conçue comme un équipement du quotidien, cette gamme de monte-voiture s'intègre par sa fiabilité dans le flux d'entrées et de sorties d'un bâtiment.

Modularité et simplicité.

Dès sa conception, les contraintes de chantier ont été intégrées pour faciliter et optimiser le temps de montage sur site.

Basée sur l'utilisation de tôle pliée entièrement boulonnée, tous les ensembles mécaniques sont plus résistants et surtout plus simples à fabriquer car ne nécessitent que très peu de soudure.

Cette architecture permet de conserver toujours la même conception sur toute la gamme de monte-voiture allant jusqu'à 5 tonnes, et ce indépendamment de la motorisation (électrique ou hydraulique) ou de la vitesse.

Afin de garantir la qualité de nos produits, un prémontage systématique de tous les appareils avant expédition est réalisé dans notre unité nouvellement créée sur notre site de Valence.

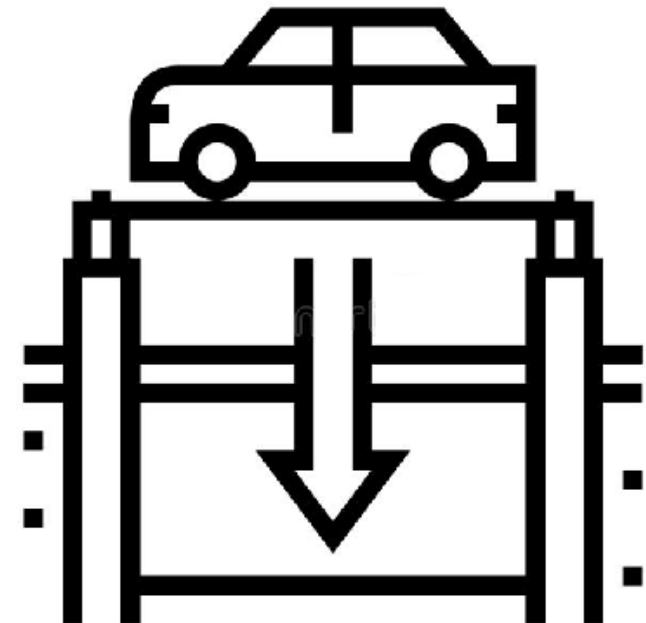

COURMAN Style



Une gamme complète, une solution adaptée aux besoins.

Plusieurs technologies sont proposées pour répondre simplement aux contraintes de transport de voiture:

Un entraînement électrique à adhérence pour des courses ou un trafic important.

Dans ce cas, la machine gearless peut être mouflée en 2/1, 3/1 ou 4/1 selon les configurations du site.

Un entraînement hydraulique pour de faibles courses.

Il est associé à un dispositif de sécurité (taquet de sécurité non posé) pour tenir compte du rapport charge/surface indiqué au tableau 7 de la norme EN 81-20 : 2014.

Quel que soit le type d'entraînement, toute la gamme est équipée d'un système de remise à niveau automatique au palier le plus bas associé à un dispositif d'iso nivelage permettant une remise à niveau rapide lors des périodes d'entrées et de sorties des véhicules.

L'esthétique

Le monte-voiture alliant fonctionnalité et esthétisme devient une solution alternative permettant de protéger et d'aménager l'espace extérieur en terrasse identique au contexte existant.

Grâce à un large choix de couleurs, d'éclairages et de finition, le système peut être personnalisé pour obtenir un résultat unique, en harmonie avec l'environnement.

Ce type de solution s'intègre parfaitement avec le style de bâtiment, donnant un sentiment d'élégance et permettant une organisation innovante et soignée de l'espace.

Actuellement, COURMAN diffuse l'innovation et la beauté dans une dizaine de pays de par le monde, grâce à un réseau de partenaires et de revendeurs.

COURMAN a une nouvelle approche aux espaces de vie et aux émotions, et propose ses installations au sein de villas, d'immeubles, de complexes touristiques, de bâtiments industriels et de concessionnaires automobiles.



La Sécurité

Norme et Règlementation,

Directive Ascenseur 2014-33-UE

EN 81-20 : 2014 et EN 81-50 : 2014

Approbation UE de conception,

Le monte-voiture

devenant un système de sécurité dans des lieux où l'on souhaite dissimuler un garage pour protéger des voitures.

Le toit de la plateforme reste mouvement et les opérations de sortie d'une voiture ne peuvent s'effectuer qu'avec une clé codée ou un badge, une seule voiture pouvant être transportée à la fois.

Le parking desservi par un monte-voiture pour voiture allie donc sécurité et intimité, devenant un lieu secret où garder ses automobiles précieuses ou créer.

Robustesse pour une utilisation adaptée.

Seuils renforcés

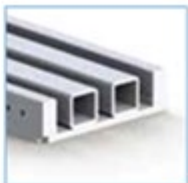

Plancher en

Tôle larmée acier



Plancher en

Alu damier



Planche en

Inox lamer

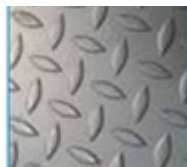

Extrêmement robustes du fait des choix effectués lors de leur fabrication, nos ascenseurs sont dotés :

De seuils renforcés.

D'une arcade renforcée pour supporter des charges importantes.

D'une cabine renforcée.

D'un plancher en tôle larmée pour une utilisation intensive en milieu industriel de portes à entraînement, sélectionnées parmi les hauts de gamme des meilleurs fournisseurs mondiaux.

Fiables et pérennes du fait des matériaux et des composants utilisés, ils sont prévus pour une utilisation intensive.

Economiques et performants, ils vous satisferont chaque jour.



Structure C-S

Nombre d'arrêts	16
Installation	Connexion série ou parallèle avec boutons de cabine et de plancher et unités d'installation série compatibles Arcode
Pontage de porte	Existant
Type de contrôle	Single Button Collection , Double Button
Vitesse de l'ascenseur	1.75 m/s
Conformité aux normes	EN 81-20
Type de lecteur	Électronique
Informations sur la position de la cabine	Interrupteur magnétique ou codeur de
Modèle	4kW (10A) - 5.5kW (14A) - 7.5kW (17A) -
Contrôle de groupe	Duplex
Type de conduite de moteur	Entraînement sans contacteur avec fonc-
Prise de décollage	Prévention du glissement arrière au décollage grâce aux fonctions de pré-couple
Cycle Type	Cycle activé et désactivé



La Technologie COURM@COM



Synthèse vocale.
Voix synthèse.

FONCTIONS PRINCIPALES

- Synthèse vocale programmable pour la reproduction et enregistrement de messages vocaux, d'étage et services.
- 32 messages enregistreur vocaux.
- Aucune limite à la durée de chaque message unique.
- Logiciel pour la configuration de PC.
- Plan par PC, micro SD carte min 512MB-Max 2GB, ou au bord fiche, par touche de plan.
- Possibilité d'enregistrer messages de source intermédiaire extérieure sonore microphone intégré.
- Sélection de l'étage premier et de la langue par menu vocal complété.
- Volume réglable et atténuation du volume pendant la nuit.
- Son de fond sonore personnalisé.
- Haut-parleur 8 ohm/5W optionnels.
- Étendue file sonores: .WAV.
- Alimentation 12-24 Vac/dc +/-10%.

PRINCIPALES CARACTÉRISTIQUES

- Synthétiseur vocal programmable pour l'enregistrement et la lecture de messages vocaux (étages et fonctions).
- 32 messages vocaux enregistrables.
- Durée de chaque message sans limite.
- Logiciels pour la configuration du PC.
- Programmation sur PC (micro - carte SD - min. 512 Mo-max. 2 Go) ou par le bouton de programmation du tableau de commande.
- Enregistrement de messages à partir d'une source audio externe au moyen d'un microphone intégré.
- Sélection du premier étage et de la langue au moyen d'un menu vocal intégré.
- Décoloration du volume et du volume nocturne réglables (fonction de quart de nuit).
- L'audio de fond peut être personnalisé.
- Haut-parleur facultatif 8 ohm/5W
- Extension de fichier audio : .WAV.
- Alimentation 12-24 Vac/dc +/-10%.

CODICI DISPONIBILI / ARTICOLI DISPONIBILI

- SNV200 Synthèse Vocale série VEGA / VEGA synthétiseur de voix série Jusqu'à 32 étages + messages de service.
- SNV201 Synthétiseur de voix Synthèse Vocale Parallèle Codage d'un fil pour plancher (18 entrées disponibles) binaire, binaire inversé, BCD, gris, 7 segments.
- SNV203 Synthétiseur vocal pour optique/magnétique gestion des capteurs.
- Kit capteur facultatif : a) kit Autonome NO / kit autonome NO
b) kit Autonome NC / kit autonome NC

Caractéristique C-MV

	Hydraulique	Electrique
Charge	3000 Kg	3000 Kg
Vitesse	0,5 m/s maxi	0,5 m/s maxi
Hauteur sous dalle mini	Hauteur cabine + 1600 mm	Hauteur cabine + 1600 mm
Largeur de la gaine mini	3500 avec PL 2400 mm	3650 avec PL 2400 mm
Largeur de la gaine mini	3550 avec PL 2500 mm	3700 avec PL 2500 mm
Profondeur de gaine	5820 mm (portes aux paliers)	5820 mm (portes aux paliers)
Cuvette mini	1400 mm	1400 mm
Largeur cabine	2500 mm	2500 mm
Profondeur cabine	5320 mm	5320 mm
Profondeur cabine sur le seuils	5420 mm	5420 mm
Iso nivelage	Automatique dans le 2 sens de direction de la cabine	Automatique dans le 2 sens de direction de la cabine
Entrainement	Hydraulique avec local de machines	Electrique avec local de machines
Hauteur cabine	De 2000, 2100, 2200 mm	De 2000, 2100, 2200 mm

Basé sur le même concept que le C-MV, le Monte-voiture COURMAN permet d'assurer le transport vertical des véhicules avec son conducteur et ses passagers. Fiable et robuste, il s'intégrera facilement dans les immeubles résidentiels, de bureaux mais aussi dans les parkings publics ou tous autres constructions dont l'espace disponible ne permet pas l'installation de rampes d'accès.

COURMAN

- Lié à l'entraînement :

Largeur gaine	1 vérin enterré	2 vérin latéraux directs 2 vérin latéraux	2 vérins latéraux mouflés	Electrique
	300 mm de chaque côté de la cabine	400 mm mini de chaque côté de la cabine	450 mm mini de chaque côté de la cabine	600 mm mini à côté du contrepoids

- Lié au porte :

Largeur gaine	3 vantaux	4 vantaux	6 vantaux
	OL	OC	OC
	PL/3 + 100 mm côté ouverture + 180 mm côté fermeture	PL/4 + 100 mm de chaque côté de la cabine	PL/6 + 100 mm de chaque côté de la cabine

Motorisation Hydraulique

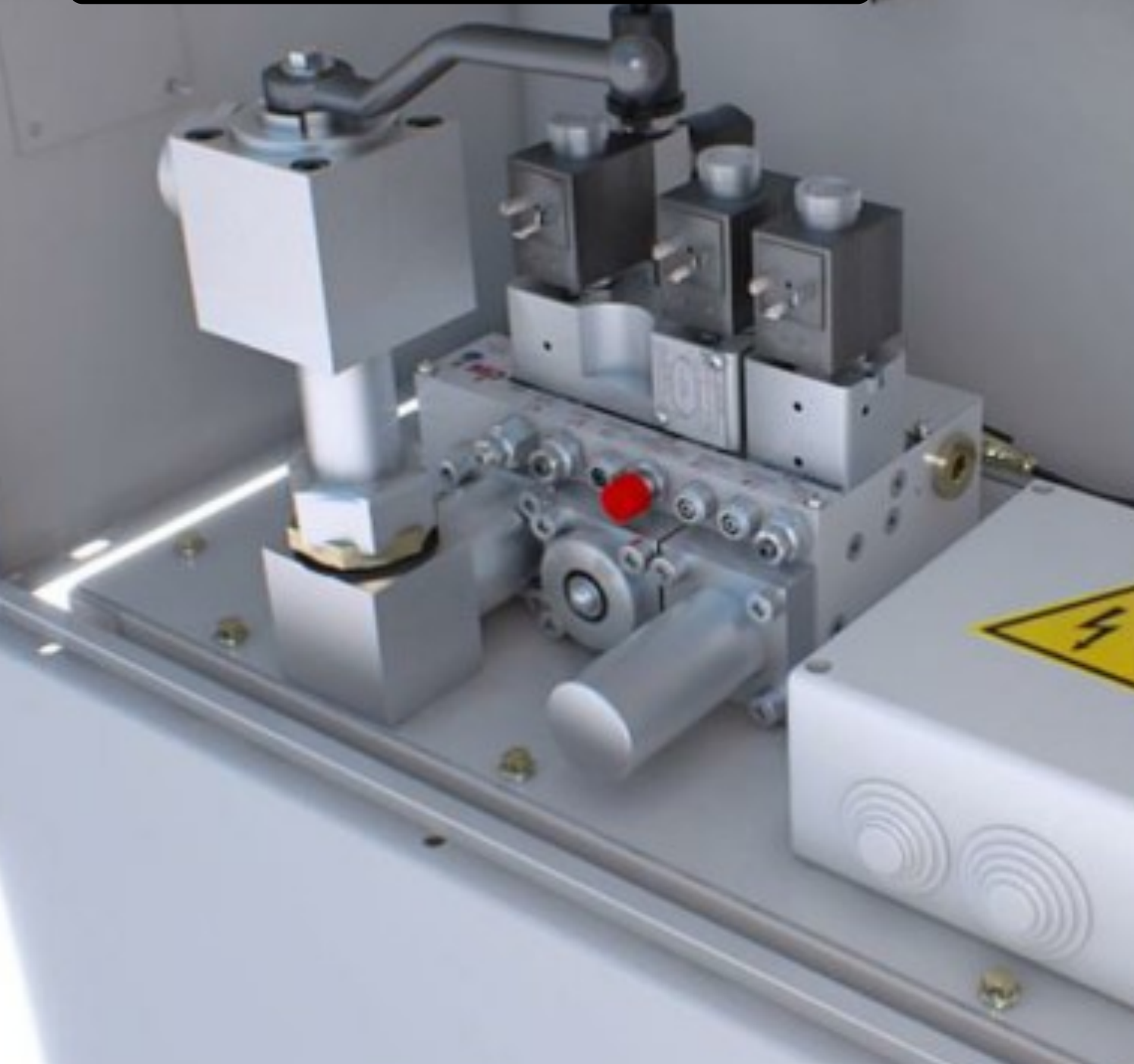

POMPE HYDRAULIQUE

Il s'agit d'un ensemble constitué d'un réservoir d'huile, d'un moteur-pompe et d'un groupe de vannes motorisées (ou d'électrovannes). Ce dispositif met l'huile sous pression (+/-40 bars) pour l'injecter dans le vérin, via un jeu de vannes, afin de pousser le piston vers le haut.

Le piston étant relié à la cabine soit directement (poussée directe), soit via des câbles de traction (poussée indirecte), il va faire monter la cabine.

C'est la base de l'ascenseur hydraulique.

Pour descendre, c'est le poids de la cabine et de sa charge qui va, par gravité, faire redescendre la cabine.

La vitesse de descente est contrôlée par le groupe de vannes. Soit on ouvre une ou deux selon la vitesse désirée, soit on travaille à partir d'une vanne régulée qui contrôle la vitesse de 0 à la vitesse maximum.

Notez qu'à ce jour, cette technique est un peu tombée en désuétude face à la concurrence des ascenseurs sans salles des machines.

Elle reste intéressante pour des charges élevées sur des hauteurs de max 3-4 étages (ex: monte-voiture)

		Largeur cabine															Profondeur mini de gaine								
		1000	1100	1200	1300	1400	1500	1600	1700	1800	1900	2000	2100	2200	2300	2400	2500	2250	2295	2300	2390	2365	2465	2530	2730
Profondeur cabine	2000																	2250	2295	2300	2390	2365	2465	2530	2730
	2125				1000 kg													2375	2420	2425	2515	2490	2590	2655	2855
	2250				1250 kg													2500	2545	2550	2640	2615	2715	2780	2980
	2375				1600 kg													2625	2670	2675	2765	2740	2840	2905	3105
	2500																	2750	2795	2800	2890	2865	2965	3030	3230
	2625																	2875	2920	2925	3015	2990	3090	3155	3355
	2750																	3000	3045	3050	3140	3115	3215	3280	3480
	2875																	3125	3170	3175	3265	3240	3340	3405	3605
	3000																	3250	3295	3300	3390	3365	3465	3530	3730
	3125																	3375	3420	3425	3515	3490	3590	3655	3855
	3250																	3500	3545	3550	3640	3615	3715	3780	3980
	3375																	3625	3670	3675	3765	3740	3840	3905	4105
	3500																	3750	3795	3800	3890	3865	3965	4030	4230
	3625																	3875	3920	3925	4015	3990	4090	4155	4355
	3750																	4000	4045	4050	4140	4115	4215	4280	4480
	3875																	4125	4170	4175	4265	4240	4340	4405	4605
	4000																	4250	4295	4300	4390	4365	4465	4530	4730
	4125																	4375	4420	4425	4515	4490	4590	4655	4855
	4250																	4500	4545	4550	4640	4615	4715	4780	4980
	4375																	4625	4670	4675	4765	4740	4840	4905	5105
4500																	4750	4795	4800	4890	4865	4965	5030	5230	
4625																	4875	4920	4925	5015	4990	5090	5155	5355	
4750																	5000	5045	5050	5140	5115	5215	5280	5480	
4875																	5125	5170	5175	5265	5240	5340	5405	5605	
5000																	5250	5295	5300	5390	5365	5465	5530	5730	
OL 3 vtx	1900	2020	2150	2280	2420	2550	2680	2820	2950	3080	3220	3350	3480	3620	3750	3880	3-4 vtx	3-6 vtx	3-4 vtx	3-6 vtx	3-4 vtx	3-6 vtx	3-4 vtx	3-6 vtx	
OC 4 vtx	1900	2000	2100	2200	2300	2450	2600	2750	2900	3050	3200	3350	3500	3650	3800	3950	1 accès	2 accès	1 accès	2 accès					
OC 6 vtx	1900	2000	2100	2200	2300	2400	2500	2600	2700	2800	2900	3000	3130	3270	3400	3530	Portes aux paliers (Base)		Portes en gaine (Option)						

Largeur minimale de gaine en fonction des portes choisies (PL = largeur cabine)*

* Si PL ≠ largeur cabine, la profondeur cabine donnée correspond à la côte sur les seuils

Moteur Gearless



Une Gamme de moteurs Gearless

De dernière génération a été développée et fabriquée spécialement pour COURMAN, en collaboration avec le numéro un mondial des moteurs d'ascenseur.

A titre d'exemple, la machine AK2-6 permettra de déplacer un ascenseur de charges de 5 tonnes à une vitesse de 1 m/s.

COURMAN

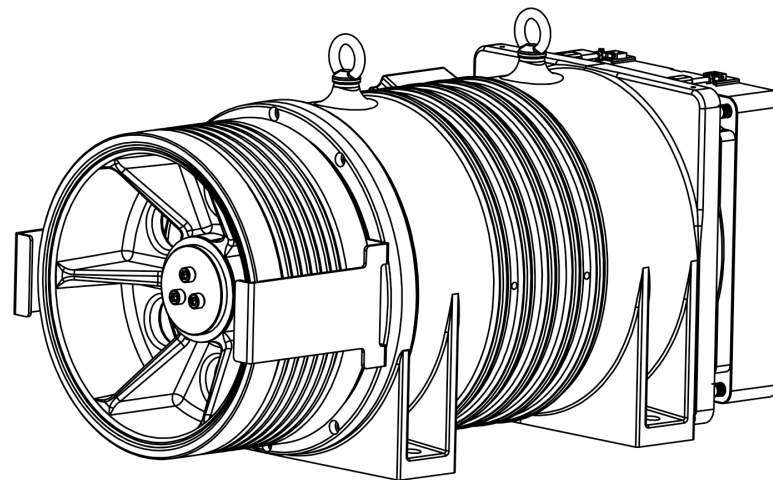
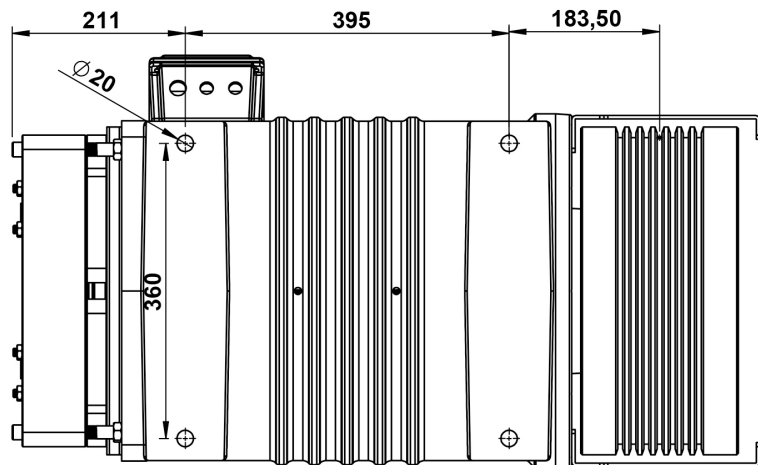
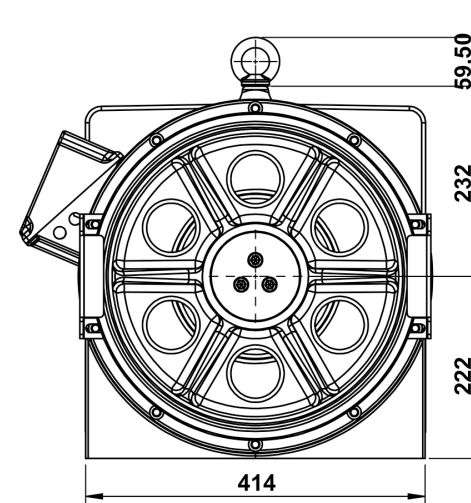
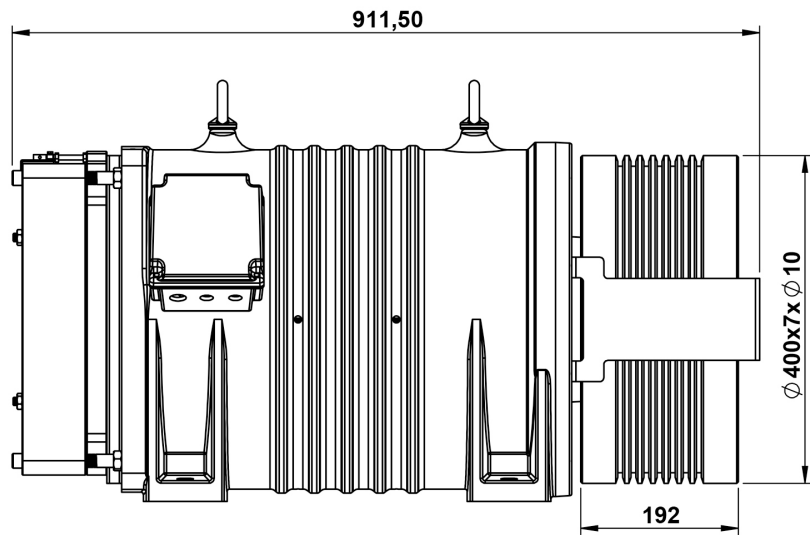

		Largeur cabine															Profondeur mini de gaine								
		1000	1100	1200	1300	1400	1500	1600	1700	1800	1900	2000	2100	2200	2300	2400	2500								
Profondeur cabine	2000																	2250	2295	2300	2390	2365	2465	2530	2730
	2125																	2375	2420	2425	2515	2490	2590	2655	2855
	2250																	2500	2545	2550	2640	2615	2715	2780	2980
	2375																	2625	2670	2675	2765	2740	2840	2905	3105
	2500																	2750	2795	2800	2890	2865	2965	3030	3230
	2625																	2875	2920	2925	3015	2990	3090	3155	3355
	2750																	3000	3045	3050	3140	3115	3215	3280	3480
	2875																	3125	3170	3175	3265	3240	3340	3405	3605
	3000																	3250	3295	3300	3390	3365	3465	3530	3730
	3125																	3375	3420	3425	3515	3490	3590	3655	3855
	3250																	3500	3545	3550	3640	3615	3715	3780	3980
	3375																	3625	3670	3675	3765	3740	3840	3905	4105
	3500																	3750	3795	3800	3890	3865	3965	4030	4230
	3625																	3875	3920	3925	4015	3990	4090	4155	4355
	3750																	4000	4045	4050	4140	4115	4215	4280	4480
	3875																	4125	4170	4175	4265	4240	4340	4405	4605
	4000																	4250	4295	4300	4390	4365	4465	4530	4730
	4125																	4375	4420	4425	4515	4490	4590	4655	4855
	4250																	4500	4545	4550	4640	4615	4715	4780	4980
	4375																	4625	4670	4675	4765	4740	4840	4905	5105
4500																	2000 kg	4750	4795	4800	4890	4865	4965	5030	5230
4625																	2500 kg	4875	4920	4925	5015	4990	5090	5155	5355
4750																	3000 kg	5000	5045	5050	5140	5115	5215	5280	5480
4875																	4000 kg	5125	5170	5175	5265	5240	5340	5405	5605
5000																	5000 kg	5250	5295	5300	5390	5365	5465	5530	5730
OL 3 vtx	1800	1900	2000	2100	2220	2350	2480	2620	2750	2880	3020	3150	3280	3420	3550	3680	3 - 4 vtx	3 - 6 vtx	3 - 4 vtx	3 - 6 vtx	3 - 4 vtx	3 - 6 vtx	3 - 4 vtx	3 - 6 vtx	
OC 4 vtx	1900	2025	2150	2275	2400	2525	2650	2775	2900	3050	3200	3350	3500	3650	3800	3950	1 accès		2 accès		1 accès		2 accès		
OC 6 vtx	1820	1930	2050	2170	2280	2400	2520	2630	2750	2870	2980	3100	3220	3330	3450	3570	Portes aux paliers (Base)				Portes en gaine (Option)				

Largeur minimale de gaine en fonction des portes choisies (PL = largeur cabine)*

* Si PL ≠ largeur cabine, la profondeur cabine donnée correspond à la côte sur les seuils

COURMAN

Longévité.

La fiabilité des composants utilisés (machines, centrales, vérins, portes ...) est un élément essentiel pour garantir les performances, la sécurité et le bien être des utilisateurs ou charges.

Les composants sont sélectionnés parmi les meilleurs du marché.

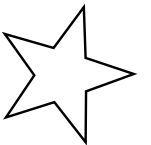
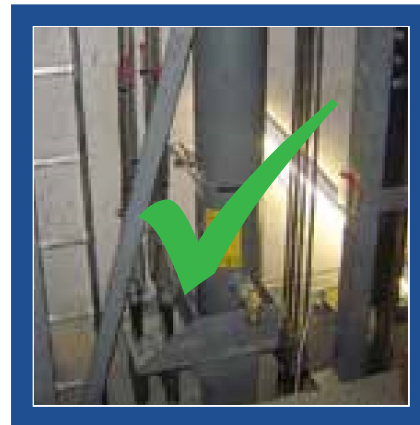
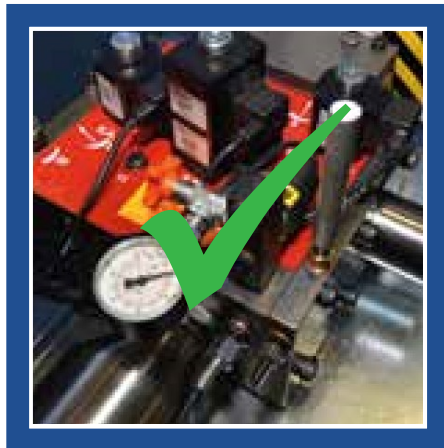

NOTES C-MV

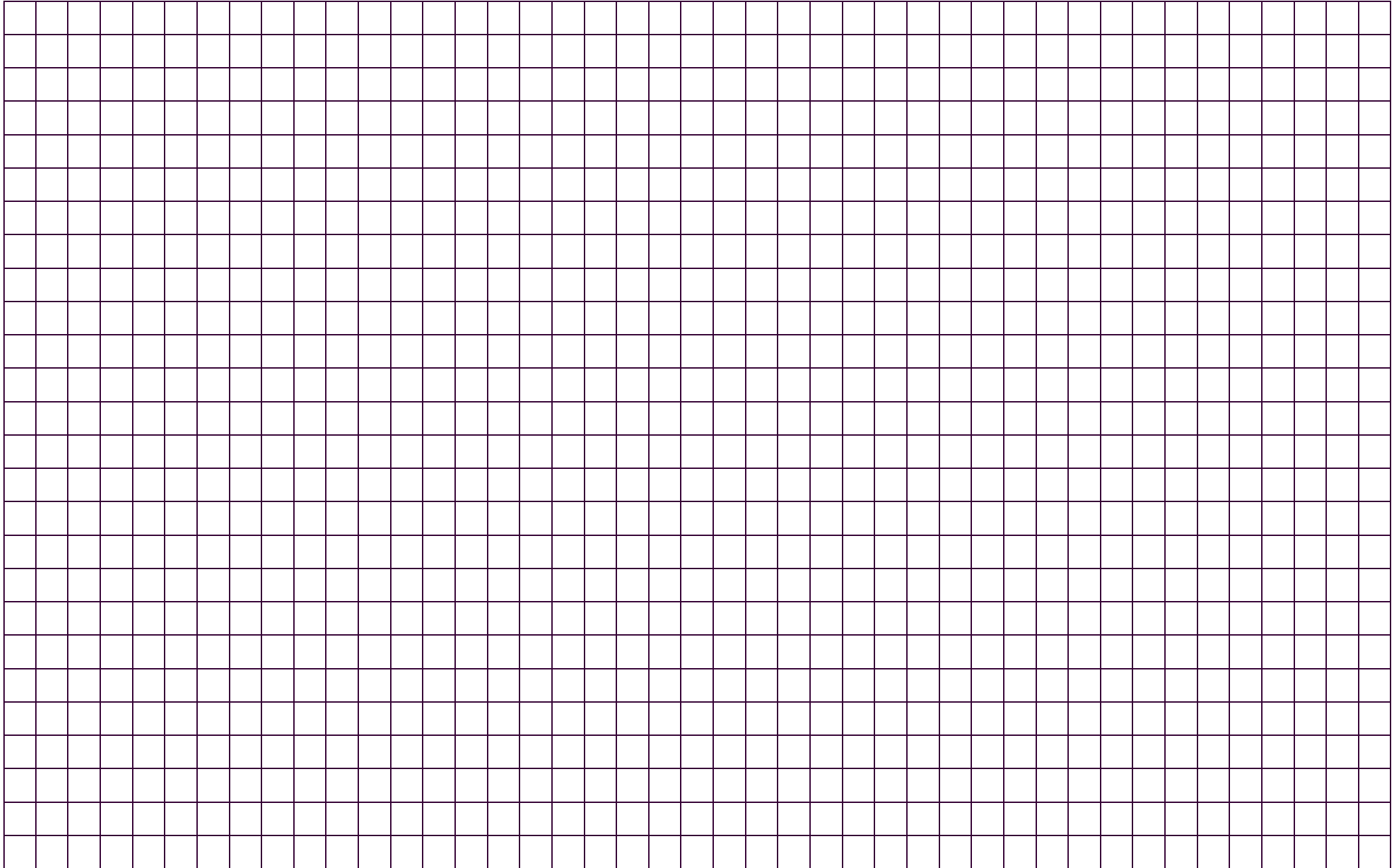

COURMAN

Adresse :

Rue DE Grand-Bigard 14.
1082 Berchem-Ste-Agathe.
Belgique
Tel : 02/833.59.57
info@courman.be

www.COURMAN.BE